

Bulaşık Yıkama
Bardak yıkama makinesi (ekstra küçük),
tek cidarlı, drenaj pompalı, deterjan ve
parlatıcı dispenserli, 1 programlı, 30s/s

SIRA #

MODEL #

ADI #

SIS #

AIA #

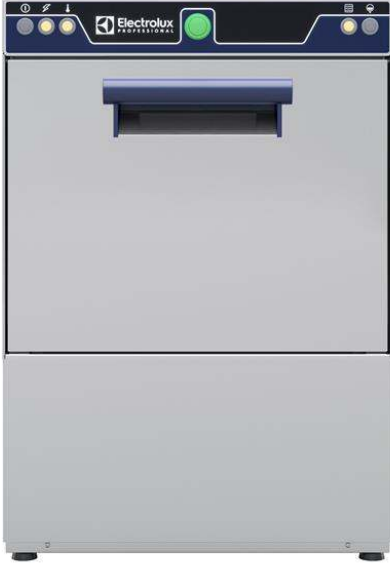

402275 (EXSG)

Bardak yıkama makinesi
(ekstra küçük), tek cidarlı,
drenaj pompalı, deterjan ve
parlatıcı dispenserli, 1
programlı, 30 Sepet/saat

Özellikler

Sıra No.

Bardak yıkama makinesi. Sıcak su durulamalı, sepet ölçüsü: 350x350mm veya 380x380 mm. Elektrikli 230V monofaze, 120 saniyelik 1 yıkama programı. Yıkama performansı, alt ve üstte döner yıkama kolları, yüksek güçlü yıkama pompası ile sağlanır. Çift cidarlı karşı dengeli kapı. Ön panel, taşıyıcı ana iskelet, yıkama tankı, yıkama ve durulama kolları AISI 304 paslanmaz çeliktir. Entegre drenaj pompası, deterjan ve parlatıcı dipenser pompası. Kolay ve hızlı kurulum için tek fazlı elektrik kablosu ve Schuko fişi ile donatılmıştır.

Ana Özellikler

- Derin çekme preslenmiş yıkama tankı tümüyle yuvarlatılmış köşelere sahiptir. Tank tabanının drenaj deliğine doğru eğimli olması kirin tank tabanında birikmesini önler ve suyun birkaç dakika içinde kolayca boşalmasını sağlar. Preslenmiş tankta kaynaklı hiçbir nokta bulunmaz ve su sızdırmaz.
- 120 saniyelik program.
- Entegre tesisat basınçlı boyler, giriş suyunu minimum 82°C'ye yükselterek sanitizasyon sağlayacak bir durulama suyu elde edilir. Makinenin dışında başka bir boylere ihtiyaç duyulmaz.
- Maksimum kapasite: 30 sepet/saat.
- Kolay ve hızlı kurulum için tek fazlı elektrik kablosu ve Schuko fişi ile donatılmıştır.
- Üniteyi hareket ettirmeden tüm ana komponentlerine kolayca ulaşılabilir.
- Entegre parlatıcı ve deterjan dispenser otomatik biçimde her yıkama programında devreye girerek hem mükemmel yıkama sonuçları sağlar hem de servis ve bakım ihtiyacını asgari düzeye indirir.
- Makineyi açmadan hızlı ve kolay monte edilmesini sağlayan drenaj pompası.
- Profesyonel yıkama için döner yıkama kolları, yüksek güçlü yıkama pompalı ve büyük kapasiteli yıkama tanklı yıkama sistemi.
- Esnek basket suportsu, 350x350 mm'lik veya 380x380 mm'lik basketleri kullanılmasını olanaklı kılar.

Konstrüksiyon

- Arkası bir kapama pleytiyle tümüyle kapalıdır.
- İçteki komponentler (kollar ve filtre) kolayca sökülebilir.
- Ünite de parlatıcı ve deterjan dispenser pompaları bulunur.
- Paslanmaz çelik konstrüksiyonu sayesinde çok sağlamdır.

Sürdürülebilirlik

- En üst kalite malzemeden üretilmiştir.
- Kullanımı kolay kontrol paneli.
- Yalıtımlı çift cidarlı kapı konstrüksiyonu, enerji tüketimini ve gürültüyü azaltmak için tank içindeki ısıyı korur. Karşı denge mekanizması, açılırken ve kapanırken darbeyi en aza indirir.



Onay:



Electrolux
PROFESSIONAL

Bulaşık Yıkama
Bardak yıkama makinesi (ekstra küçük), tek
cidarlı, drenaj pompalı, deterjan ve parlaticı
dispenserli, 1 programlı, 30s/s

Dahil Aksesuarlar

- 1 Bardaklar için kare basket 380x380x150 mm PNC 867036
- 1 Bardaklar için yuvarlak basket, çap:400xh180 PNC 867047
- 1 Bardak altları (12 adet) için insört 290x90x75 mm PNC 867048

Opsiyonel Aksesuarlar

- Bardaklar için kare basket 350x350x150 mm PNC 867034
- Bardaklar için yuvarlak basket, çap:350xh160 PNC 867035
- Bardaklar için yuvarlak basket, çap:380xh170 PNC 867037
- TEK CİDARLI XS & S BARDAK YIKAMA MAKİNESİ İÇİN DETERJAN DISPENSERİ KİTİ PNC 867072



Bulaşık Yıkama
Bardak yıkama makinesi (ekstra küçük), tek cidarlı, drenaj pompalı,
deterjan ve parlaticı dispenserli, 1 programlı, 30s/s
Şirket önceden haber vermeksizin ürünlerde değişiklik yapma hakkını saklı tutar.
Basım sırasında tüm bilgiler doğrudur.

2024.04.25

Ön

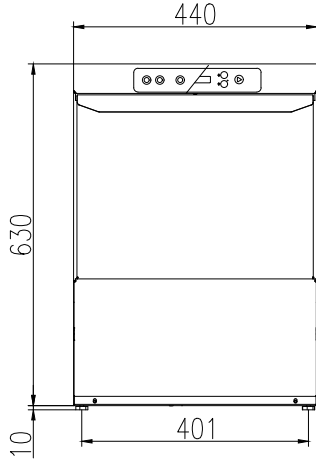

Yan

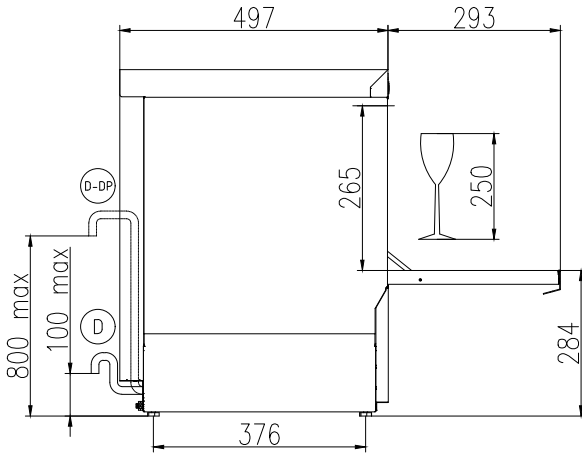

CWII = Soğuk Su Girişi 1
D = Drenaj
EI = Elektrik bağlantısı
EO = Elektrik çıkışı
WI = Su Girişi
XD = Deterjan bağlantısı

XR = Parlatici bağlantısı

Arka taraf

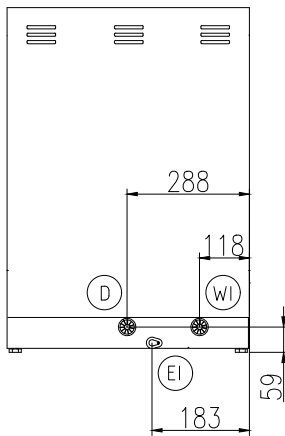
**Elektrik:**

Voltaj:

402275 (EXSG) 220-240 V/1 ph/50 Hz

Standart kurulu güç:

0 kW

Boylar ısıtma elemanları:

2.7 kW

Tank ısıtma elemanları:

2.4 kW

Yıkama pompasının ebadı:

0.2 kW

Su:

Basınç, bar min/max:

2-5 bar

Drenaj hattının ebadı:

29mm

Yıkama tankı kapasitesi (lt):

ISO 9001; ISO 14001

Boylar Kapasitesi (lt):

3

Giriş suyu hattının çapı:

3/4"

Temel bilgiler:

Sepet/Saat:

0

Çevrim süresi (saniye):

Yıkama suyu sıcaklığı (MİN.):

Hücre boyutları-genişlik:

390 mm

Hücre boyutları-derinlik:

386 mm

Hücre boyutları-yükseklik:

265 mm

Durulama sıcaklığı (MIN):

85 °C

Dış boyutlar, Genişlik:

440 mm

Dış boyutlar, Derinlik:

497 mm

Dış boyutlar, Yükseklik:

640 mm

Net ağırlık:

35 kg

Ambalajlı ağırlık:

39 kg

Ambalaj yüksekliği:

790 mm

Ambalaj genişliği:

530 mm

Ambalaj derinliği:

590 mm

Ambalajlı hacim:

0.25 m³**[NOT TRANSLATED]**

Giriş suyu sıcaklığı:

10-50 °C

Çevrim başına su tüketimi (lt):

0

Ses seviyesi:

Bulaşık Yıkama

Bardak yıkama makinesi (ekstra küçük), tek cidarlı, drenaj pompalı, deterjan ve parlatici dispenserli, 1 programlı, 30s/s
Şirket önceden haber vermeksizin ürünlerde değişiklik yapma hakkını saklı tutar.
Basım sırasında tüm bilgiler doğrudur.